

Winter-  
time

# EcoCreate

COMPLETE SET



Ravensburger

- D Achtung.** Dieses Spielzeug hat funktionsbedingte scharfe Spitzen. Einige der von Hause genutzten Materialien können Kleinteile darstellen, die verschluckt werden und zum Ersticken führen können. Bitte beachten Sie, dass scharfe Kanten und / oder Spitzen entstehen können, durch die sich Ihr Kind verletzen könnte. In gebastelten Produkten dürfen keine Lebensmittel gefüllt oder diese darin gelagert werden. Nur unbeschädigte Gläser verwenden. Das Recyclingmaterial vor Gebrauch gut auswaschen und trocknen lassen. Es müssen dabei alle Lebensmittelreste vollständig entfernt werden. Hinweis für Eltern: Wenn der Korken aus einer Flasche mit alkoholhaltigem Inhalt kommt, schneiden Sie bitte die ersten Zentimeter des Korkens, die mit dem Alkohol Berührung hatten, ab. Kunststoffdeckel einer Schraubverschlussflasche. Achtung, kann scharfe Kanten haben. Pinsel nach jedem Gebrauch mit Wasser reinigen. Beim Kleben und Anmalen eine Schutzunterlage verwenden.
- F Attention.** Ce jouet présente des pointes acérées fonctionnelles. Certains des matériaux domestiques utilisés peuvent être des petites pièces pouvant être avalées ou entraîner une asphyxie. Veuillez noter qu'il peut y avoir des arêtes vives et/ou des pointes pouvant blesser votre enfant. Ne pas remplir les produits provenant de loisirs créatifs avec des denrées alimentaires; ces dernières ne doivent non plus y être conservées. Avant utilisation, bien rincer le matériau recyclable et le laisser sécher. Tous les restes de denrées alimentaires doivent être intégralement enlevés. Remarque pour les parents : si le bouchon provient d'une bouteille contenant de l'alcool, veuillez découper les premiers centimètres du bouchon qui ont été en contact avec l'alcool. Bouchon plastique d'une bouteille à fermeture à vis. Attention, présence d'arêtes vives. Nettoyer le pinceau à l'eau après chaque utilisation. Utiliser un support de protection lors des activités de collage et de peinture.
- I Avvertenza.** Questo giocattolo presenta punte funzionali taglienti. Alcuni dei materiali utilizzati a casa possono rappresentare dei piccoli pezzi che possono essere ingeriti e provocare soffocamento. Notare che possono formarsi bordi taglienti e/o appuntiti che potrebbero ferire il vostro bambino. Nei prodotti fai-da-te non devono essere inseriti o conservati generi alimentari. Lavare e lasciare asciugare il materiale riciclato prima dell'uso. Tutti i resti di cibo devono essere completamente rimossi. Nota per i genitori: se il sughero proviene da una bottiglia contenente alcol, si prega di tagliare i primi centimetri del tappo venuti a contatto con l'alcol. Tappo di plastica di una bottiglia a vite. Avvertenza, può avere bordi taglienti. Dopo ogni utilizzo lavare sempre il pennello con acqua. Mentre si incolla o si dipinge utilizzare una copertura a protezione del tavolo.
- NL Waarschuwing.** Dit speelgoed heeft functionele scherpe punten. Enkele thuis gebruikte materialen kunnen kleine onderdelen bevatten, die ingeslikt kunnen worden en verstikking kunnen veroorzaken. Denk eraan dat er scherpe kanten en/of hoeken kunnen ontstaan waaraan uw kind zich kan verwonden. In geknutselde producten mogen geen levensmiddelen gevuld of opgeslagen worden. Gerecycleerd materiaal voor gebruik goed wassen en laten drogen. Alle resten van levensmiddelen moeten daarbij volledig verwijderd worden. Opmerking voor ouders: als de kurk afkomstig is uit een fles met alcohol, snij dan de eerste centimeters van de kurk af, die met de alcohol in contact gekomen zijn. Kunststof deksel van een fles met schroefsluiting. Waarschuwing: kan scherpe kanten hebben. Penseel na elk gebruik met water reinigen. Bij het lijmen en schilderen de tafel beschermen.
- GB Warning.** This toy has sharp functional points. Some of the household materials used may have small parts that can be swallowed and cause choking. Please note that sharp edges and / or pointy tips may result, with which your child could injure themselves. Food may not be filled or stored in the crafted products. Wash out all recycled materials well and allow to dry before use. It is essential to completely remove all food residue. Note to parents: If the cork is from a bottle that contained an alcoholic beverage, please first cut off the bottom centimetres of the cork, which has come into contact with the alcohol. Plastic cap from a screw-top bottle. Warning. This may have sharp edges. Clean the paintbrush with water after every use. Use a table protector mat when gluing or painting.
- ES Advertencia.** Este juguete tiene puntas punzantes funcionales. Algunos de los materiales domésticos utilizados pueden ser piezas pequeñas que pueden tragarse y provocar asfixia. Tenga en cuenta que pueden formarse bordes afilados o puntas que podrían causar daños al niño. No deben rellenarse ni almacenarse alimentos en las manualidades. Utilizar únicamente frascos que no presenten daños. Etiquetar el frasco con la palabra «Pegamento» y conservarlo lejos de los alimentos. Nota para los adultos: Si el corcho procede de una botella con alcohol, corte los primeros centímetros del corcho que hayan estado en contacto con el alcohol. Tapa de plástico de un frasco de rosca. Advertencia: Puede tener bordes afilados. Lavar el pincel con agua después de cada uso. Utilizar una base protectora para pegar y pintar.
- PT Atenção.** Este brinquedo possui pontas aguçadas funcionais. Alguns dos materiais de casa que utiliza podem ser peças pequenas que podem ser ingeridas e representar um perigo de asfixia. Por favor, lembre-se de que poderão ser criadas arestas vivas e/ou pontas afiadas nas quais o seu filho ou a sua filha se poderá ferir. Não se devem colocar nem armazenar alimentos em produtos de bricolage. Utilizar unicamente frascos não danificados. Legendar o frasco com a palavra "cola" e guardá-lo afastado de alimentos. Nota para os pais: se a rolha tiver estado colocada numa garrafa com conteúdo alcoólico, corte os primeiros centímetros da rolha que tiveram contacto com o álcool. Tampa de plástico de uma garrafa com tampa de enroscar. Atenção, pode ter arestas vivas. Após cada utilização, lavar o pincel com água. Utilizar uma base de proteção ao colar e pintar.

## Use from home:

3x



19x



2x



2x

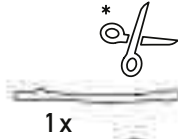

1x



2x



\* D: Bastelschere für Kinder F: Ciseaux de loisirs créatifs pour enfants  
 I: Forbici per bambini NL: Knutselschaar voor kinderen  
 GB: Children's craft scissors ES: Tijeras de manualidades para niños  
 PT: Tesoura de bricolage para crianças



1

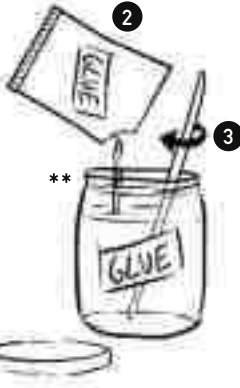

2

3

\*\*

- \*\* D) Nur unbeschädigte Gläser verwenden. Glas mit dem Wort „Leim“ beschriften und abseits von Lebensmitteln aufbewahren.
- F) Utiliser uniquement des verres non endommagés. Marquer le verre avec le mot « Colle » et le conserver à l'écart de denrées alimentaires.
- I) Utilizzare solo vasetti non danneggiati. Etichettare il vasetto con la parola "colla" e tenerlo lontano dai generi alimentari.
- NL) Gebruik alleen onbeschadigde potten. Schrijf 'lijm' op de pot en bewaar deze niet bij andere levensmiddelen.
- GB) Only use undamaged jars. Label the jar with the word "glue" and store it far from food.
- ES) Utilizar únicamente frascos que no presenten daños. Etiquetar el frasco con la palabra «Pegamento» y conservarlo lejos de los alimentos.
- PT) Utilizar unicamente frascos não danificados. Legendar o frasco com a palavra «cola» e guardá-lo afastado de alimentos.



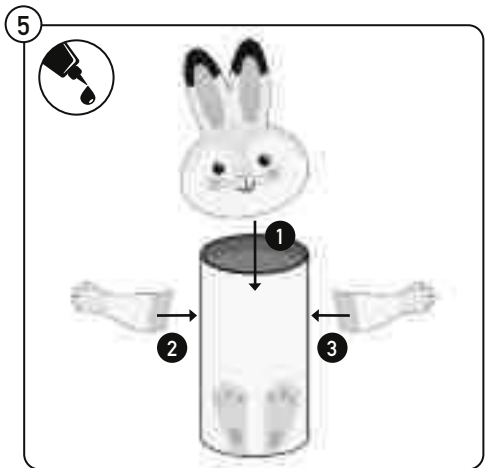
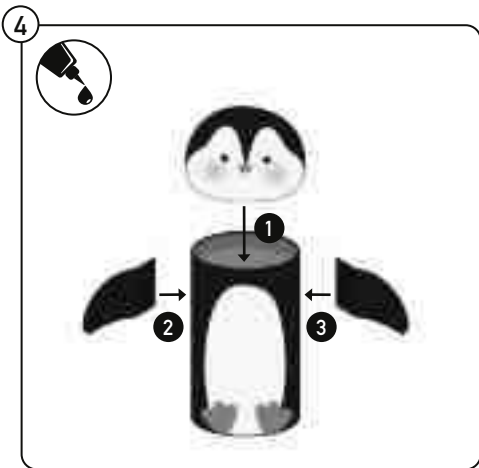
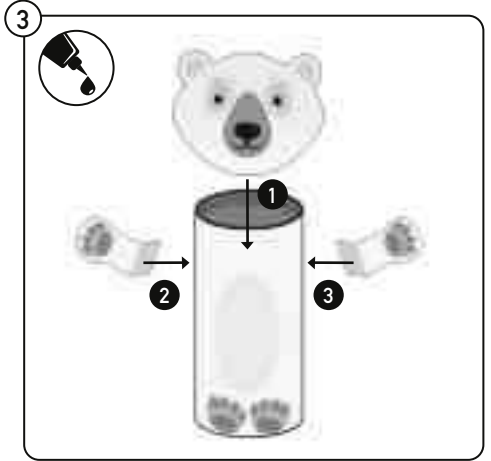
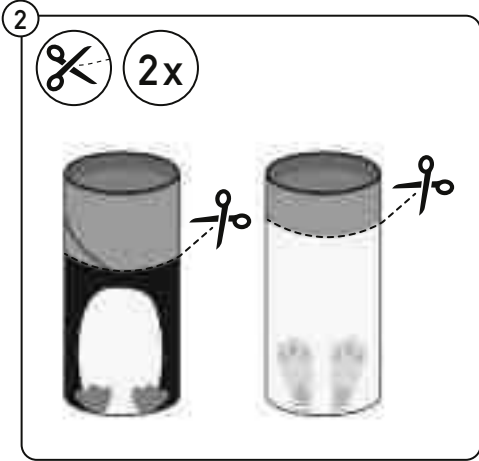
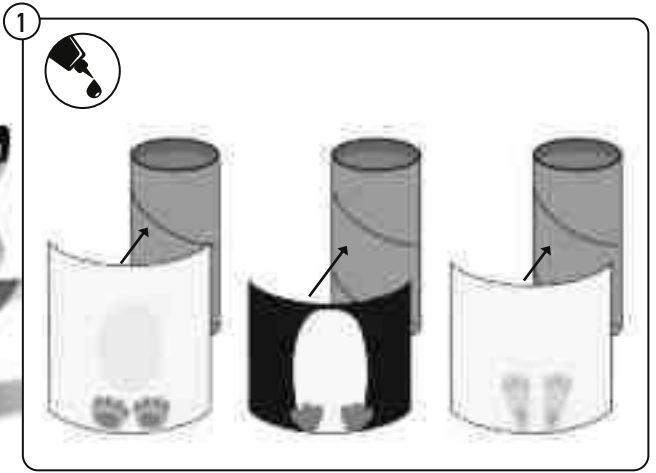

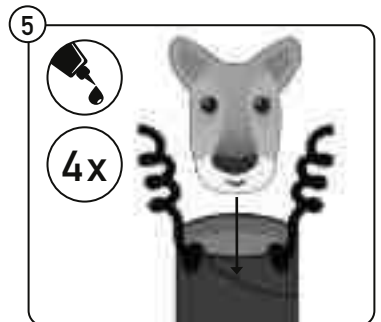
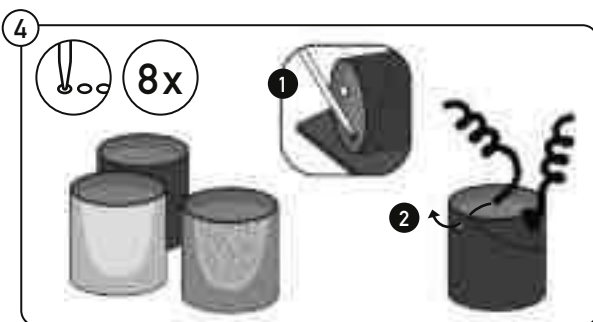
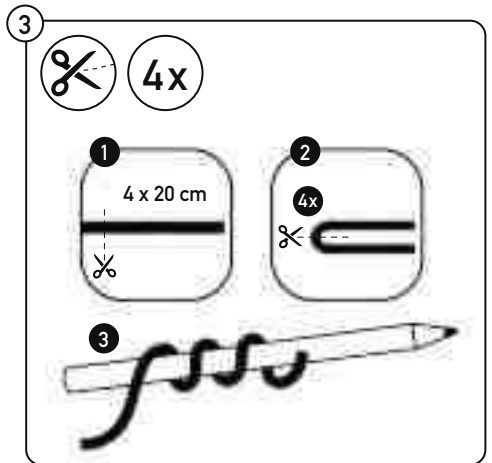
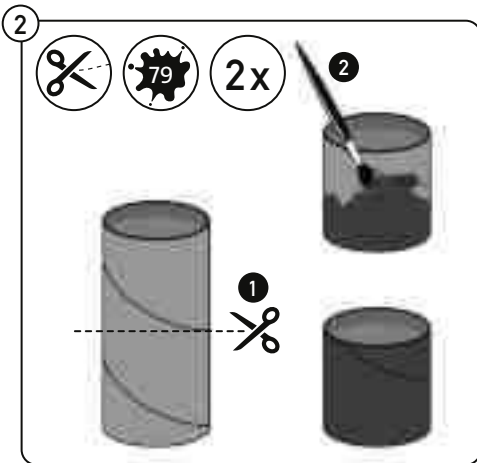
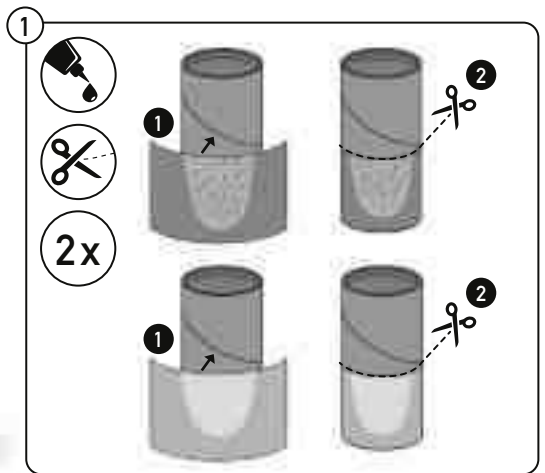

**(D)** Beim Schneiden des Materials können gefährliche Spitzen entstehen.

**(F)** Des pointes dangereuses peuvent apparaître lors de la découpe du matériau.

**(I)** Tagliando il materiale possono crearsi delle punte pericolose.

**(NL)** Bij het snijden van het materiaal kunnen gevaarlijke punten ontstaan.

**(GB)** Dangerous, sharp points can result when cutting the material.

**(ES)** Pueden producirse fillos peligrosos al cortar el material.

**(PT)** Ao cortar o material, podem ser criadas pontas perigosas.

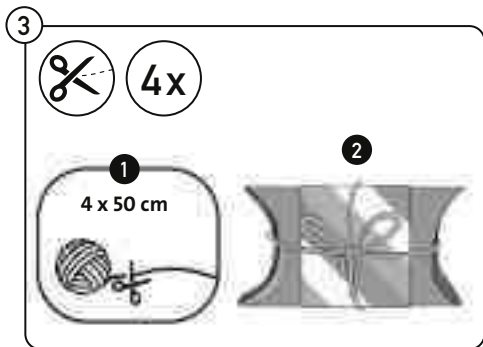
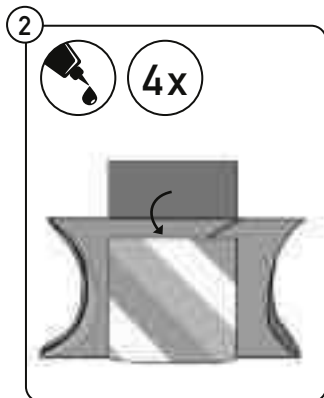
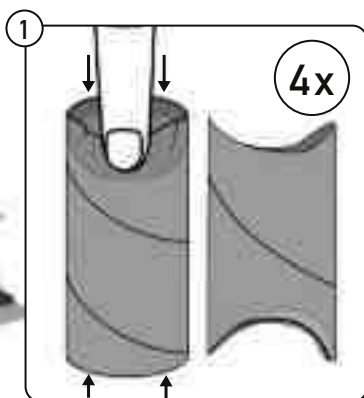

- Ⓓ In gebastelten Produkten dürfen keine Lebensmittel gefüllt oder diese darin gelagert werden.
- Ⓕ Ne pas remplir les produits provenant de loisirs créatifs avec des denrées alimentaires ; ces dernières ne doivent non plus y être conservées.
- Ⓘ Nei prodotti fai-da-te non devono essere inseriti o conservati generi alimentari.
- Ⓝ In geknutselde producten mogen geen levensmiddelen gevuld of opgeslagen worden.
- ⒼB Food may not be filled or stored in the crafted products.
- ⒺS No deben rellenarse ni almacenarse alimentos en las manualidades.
- ⒻT Não se devem colocar nem armazenar alimentos em produtos de bricolagem.

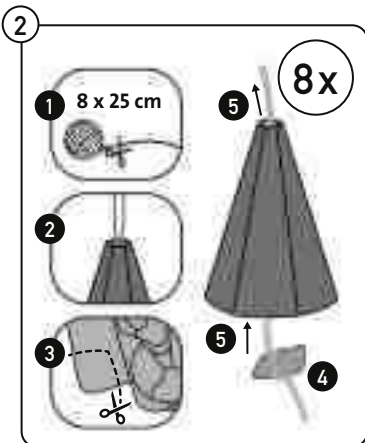
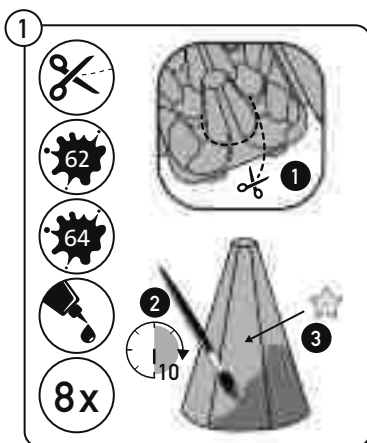

- Ⓓ Nur Kartons verwenden, die sauber und vollständig frei von Lebensmittelresten sind.
- Ⓕ Utiliser uniquement des cartons propres et complètement exempts de restes de denrées alimentaires.
- Ⓘ Utilizzare solo cartoni puliti e completamente privi di residui di cibo.
- Ⓝ Gebruik alleen schone eierdozen zonder resten van levensmiddelen.

- ⒼB Use only cartons that are clean and completely free of food particles.
- ⒺS Utilizar solo hueveras limpias y completamente libres de residuos de alimentos.
- ⒻT Utilizar apenas embalagens de ovos que estejam completamente limpas e sem quaisquer restos de alimentos.



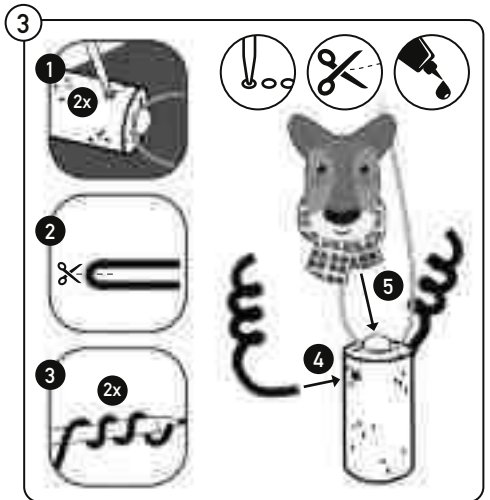
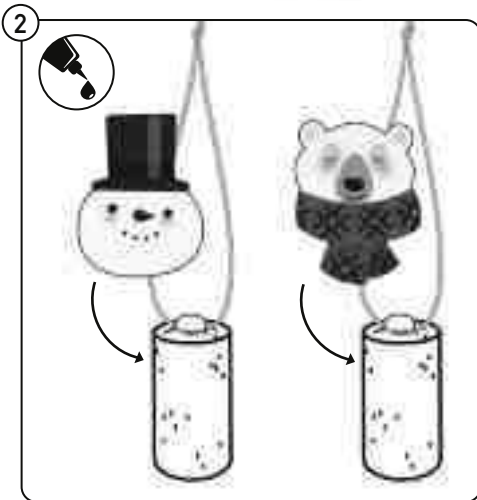
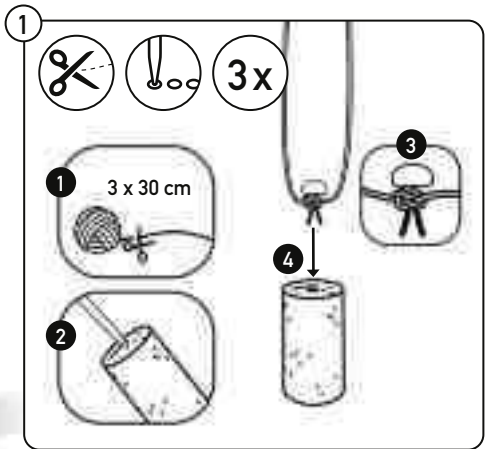

- (D)** Beim Schneiden des Materials können gefährliche Spitzen entstehen. Hinweis für Eltern: Wenn der Korken aus einer Flasche mit alkoholhaltigem Inhalt kommt, schneiden Sie bitte die ersten Zentimeter des Korkens, die mit dem Alkohol Berührung hatten, ab. Lass dir bei diesem Projekt von einem Erwachsenen helfen.
- (F)** Des points dangereux peuvent apparaître lors de la découpe du matériau. Remarque pour les parents : si le bouchon provient d'une bouteille contenant de l'alcool, veuillez découper les premiers centimètres du bouchon qui ont été en contact avec l'alcool. Fais-toi aider par un adulte.
- (I)** Tagliando il materiale possono crearsi delle punte pericolose. Nota per i genitori: se il sughero proviene da una bottiglia contenente alcol, si prega di tagliare i primi centimetri del tappo venuti a contatto con l'alcol. Per questo progetto fatti aiutare da una persona adulta.
- (NL)** Bij het snijden van het materiaal kunnen gevaarlijke punten ontstaan. Opmerking voor ouders: als de kurk afkomstig is uit een fles met alcohol, snij dan de eerste centimeters van de kurk af, die met de alcohol in contact gekomen zijn. Laat je bij dit project helpen door een volwassene.
- (GB)** Dangerous, sharp points can result when cutting the material. Note to parents: If the cork is from a bottle that contained an alcoholic beverage, please first cut off the bottom centimetres of the cork, which has come into contact with the alcohol. Have an adult help you with this project.
- (ES)** Pueden producirse filis peligrosos al cortar el material. Nota para los adultos: Si el corcho procede de una botella con alcohol, corte los primeros centímetros del corcho que hayan estado en contacto con el alcohol. Pide ayuda a un adulto para este proyecto.
- (PT)** Ao cortar o material, podem ser criadas pontas perigosas. Nota para os pais: se a rolha tiver estado colocada numa garrafa com conteúdo alcoólico, corte os primeiros centímetros da rolha que tiveram contacto com o álcool. Para este projeto, pede ajuda a um adulto.

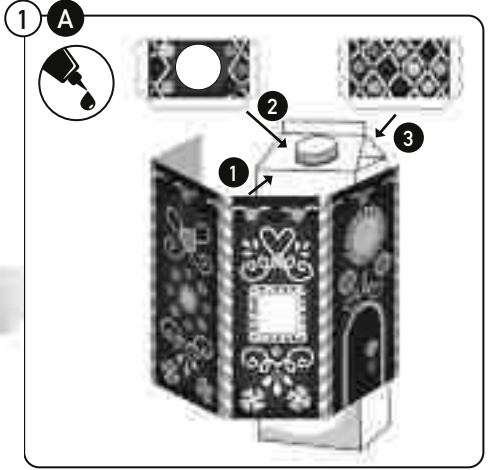
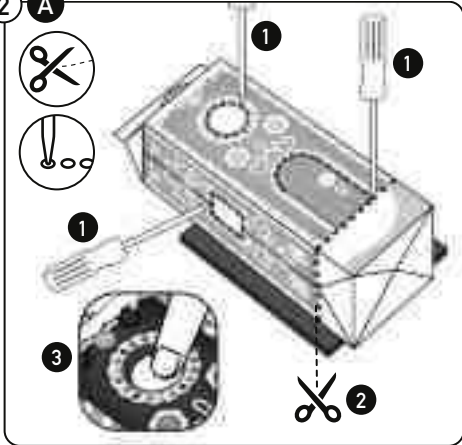
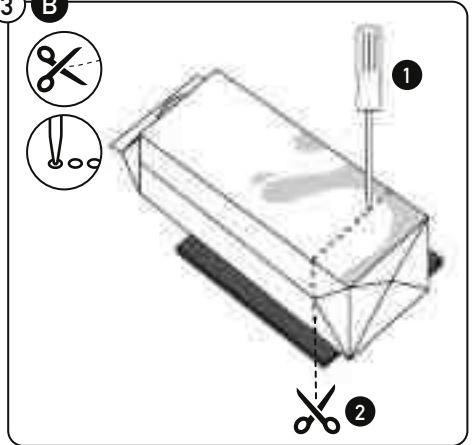
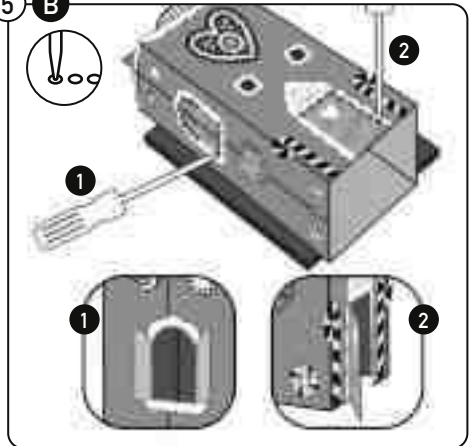
**A****B****2 A****3 B****4 B****5 B**



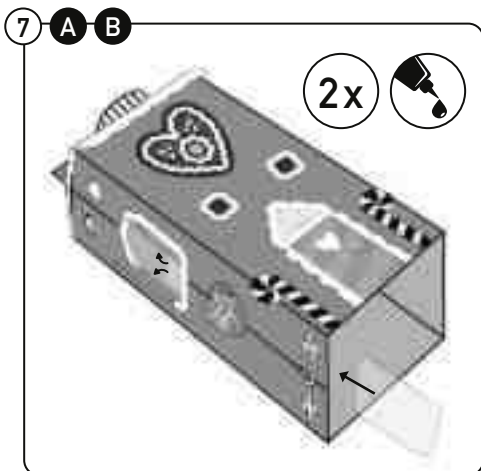
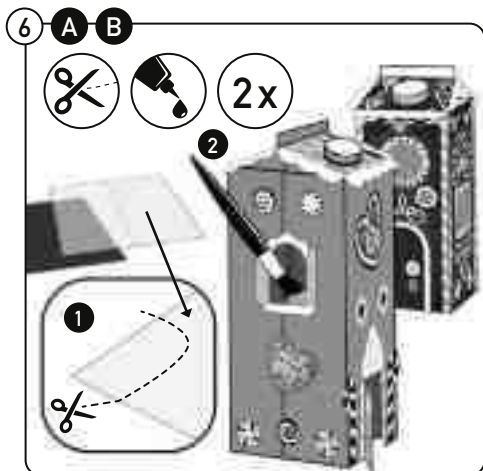

- Ⓓ Das Recyclingmaterial vor Gebrauch gut auswaschen und trocknen lassen. Es müssen dabei alle Lebensmittelreste vollständig entfernt werden. Nur LED-Teelichter benutzen. Teelicht nicht enthalten.
- Ⓕ Avant utilisation, bien rincer le matériau recyclable et le laisser sécher. Tous les restes de denrées alimentaires doivent être intégralement enlevés. Utiliser uniquement des bougies chauffe-plat à LED. Bougie chauffe-plat non fournie.
- Ⓘ Lavare e lasciare asciugare il materiale riciclato prima dell'uso. Tutti i resti di cibo devono essere completamente rimossi. Utilizzare soltanto candeline piatte con luce LED. Candelina non inclusa.
- Ⓖ Gerecycleerd materiaal voor gebruik goed wassen en laten drogen. Alle resten van levensmiddelen moeten daarbij volledig verwijderd worden. Enkel led-theelichtjes gebruiken. Omvat geen theelichtje.
- ⒸⒷ Wash out all recycled materials well and allow to dry before use. It is essential to completely remove all food residue. Only use LED tea lights. Tea light not included.
- Ⓔ Lavar bien el material reciclado y dejarlo secar antes de utilizarlo. Deben eliminarse por completo todos los residuos de alimentos. Utilizar solo velas de té led. Vela de té no incluida.
- ⒽⒿ Antes da sua utilização, lavar bem o material reciclado e deixá-lo secar. É importante que todos os restos de alimentos sejam completamente removidos. Utilizar apenas luzes de chá com LEDs. Luzes de chá não incluídas.

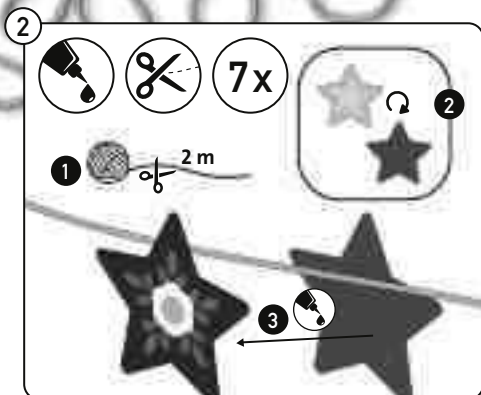
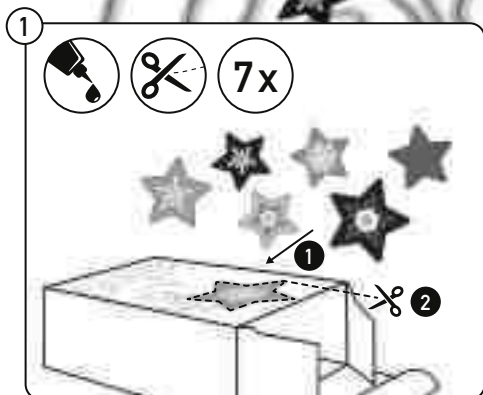

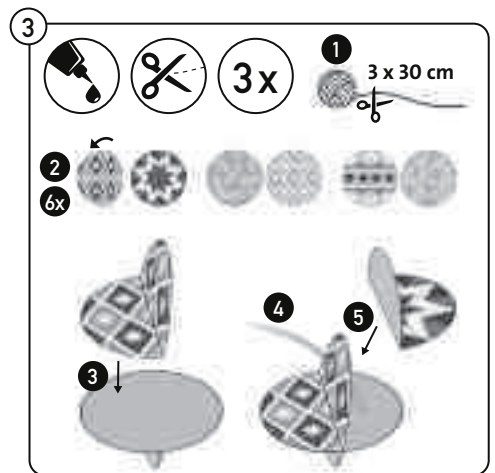
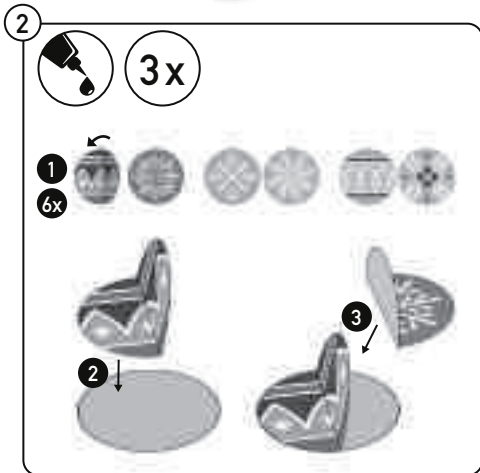
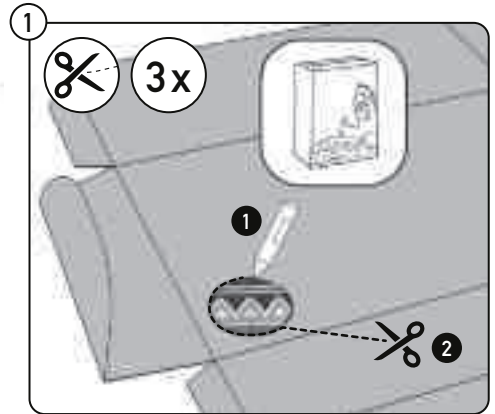
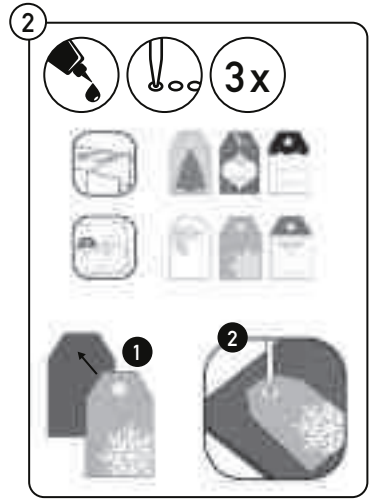
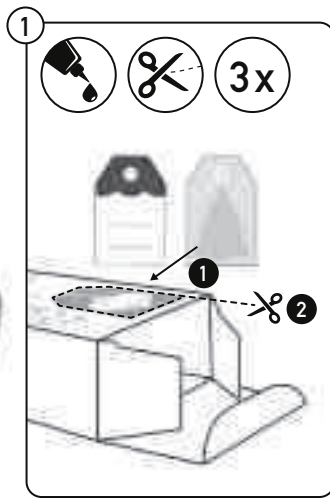

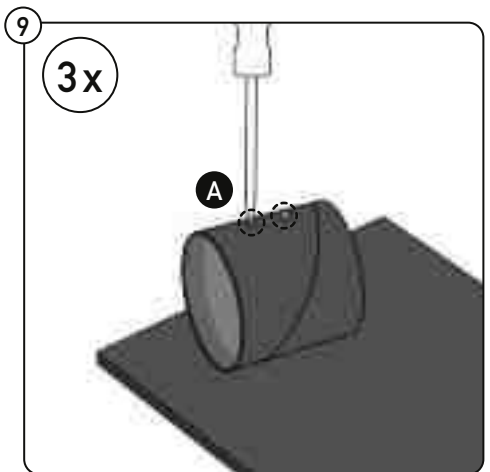
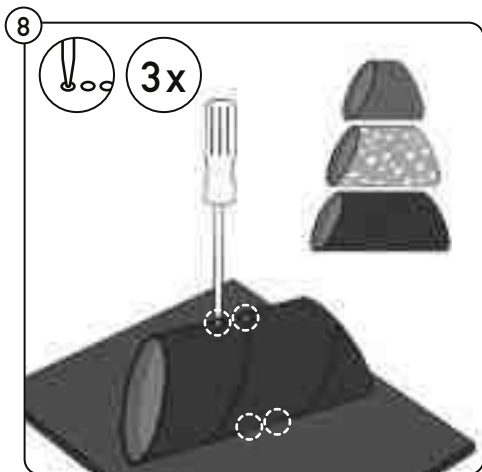
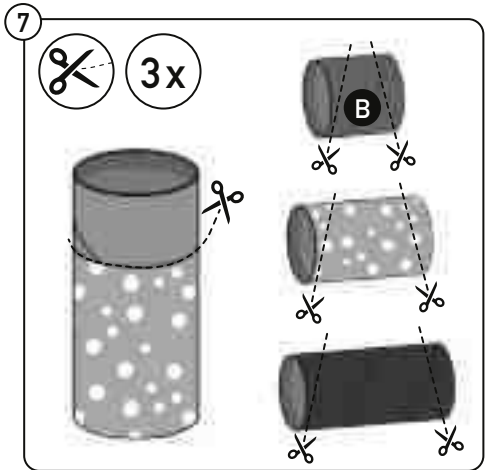
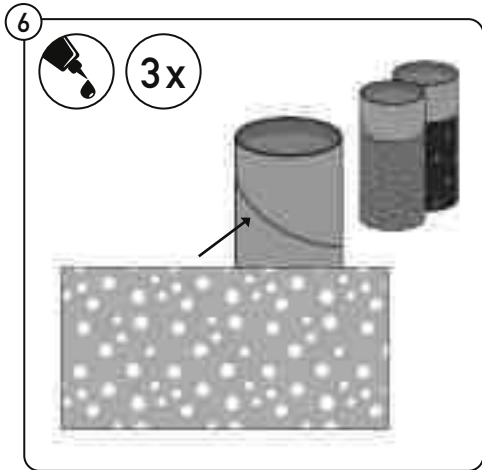
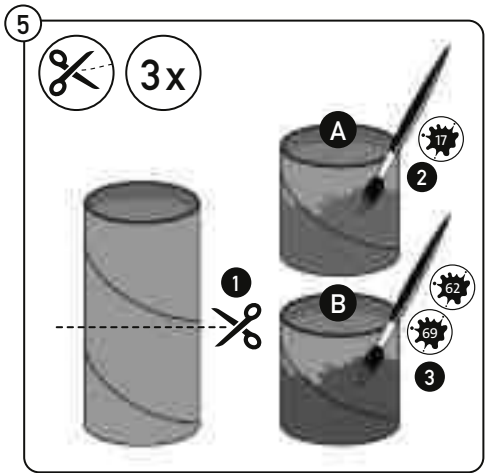
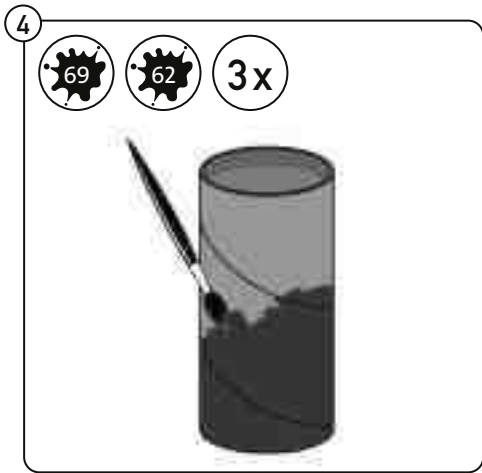

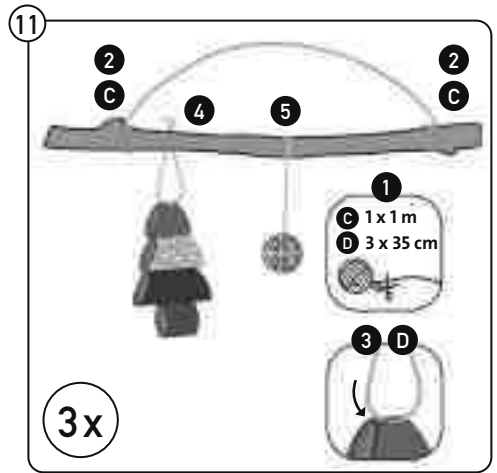
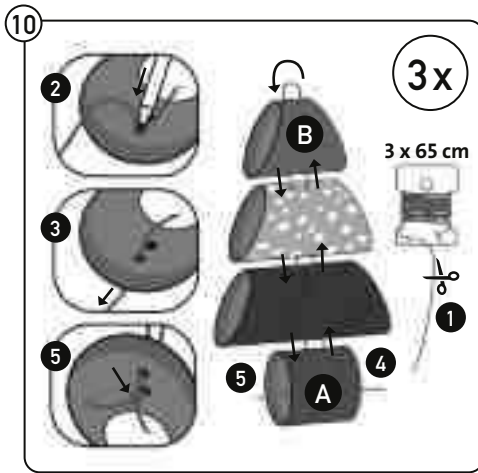

- (D)** Materialien müssen frei von Lebewesen sein, dürfen keine scharfen Kanten haben und es dürfen beim Sammeln keine Pflanzen oder Tiere beschädigt werden. Material vor Gebrauch sauberwaschen und trocknen lassen.
- (F)** Les matériaux doivent être exempts d'organismes vivants et d'arêtes vives et il ne faut endommager ni plantes ni animaux pour les ramasser. Avant de les utiliser, nettoyer les matériaux et les laisser sécher.
- (I)** I materiali devono essere privi di esseri viventi, non devono avere bordi taglienti e al momento della raccolta non devono essere danneggiate piante o animali. Prima dell'uso, ripulire il materiale e lasciarlo asciugare.
- (NL)** Op het materiaal mogen geen levende wezens meer aanwezig zijn, het mag geen scherpe kanten hebben en bij het verzamelen mogen planten of dieren niet beschadigd worden. Was en droog het materiaal voor gebruik.
- (GB)** Materials must be free from insects, may not have sharp edges and there may be no harm done to plants or animals while collecting them. Completely wash and dry the materials before use.
- (ES)** Los materiales deben estar libres de organismos vivos, no deben tener bordes afilados y no debe dañarse ninguna planta o animal durante su recogida. Lavar y secar el material antes de utilizarlo.
- (PT)** Os materiais não devem conter quaisquer seres vivos, nem ter arestas vivas, e ao recolher estes materiais naturais não se devem danificar plantas nem ferir ou matar animais. Antes da sua utilização, lavar bem o material e deixá-lo secar.

Design: DE Ravensburger, Buck Design

Illustration: Sandra Ribowski, Michaela Rasch

Foto: Becker Studios

© 2022

ravensburger.com

Ravensburger Verlag GmbH · Postfach 24 60 · D-88194 Ravensburg

Imported into the UK by Ravensburger Ltd. · Units 3-5, Avonbury Business Park · Howes Lane · BICESTER · OX26 2UA · GB

Ravensburger North America Inc. · PO Box 22868 · Seattle WA 98122 · USA